

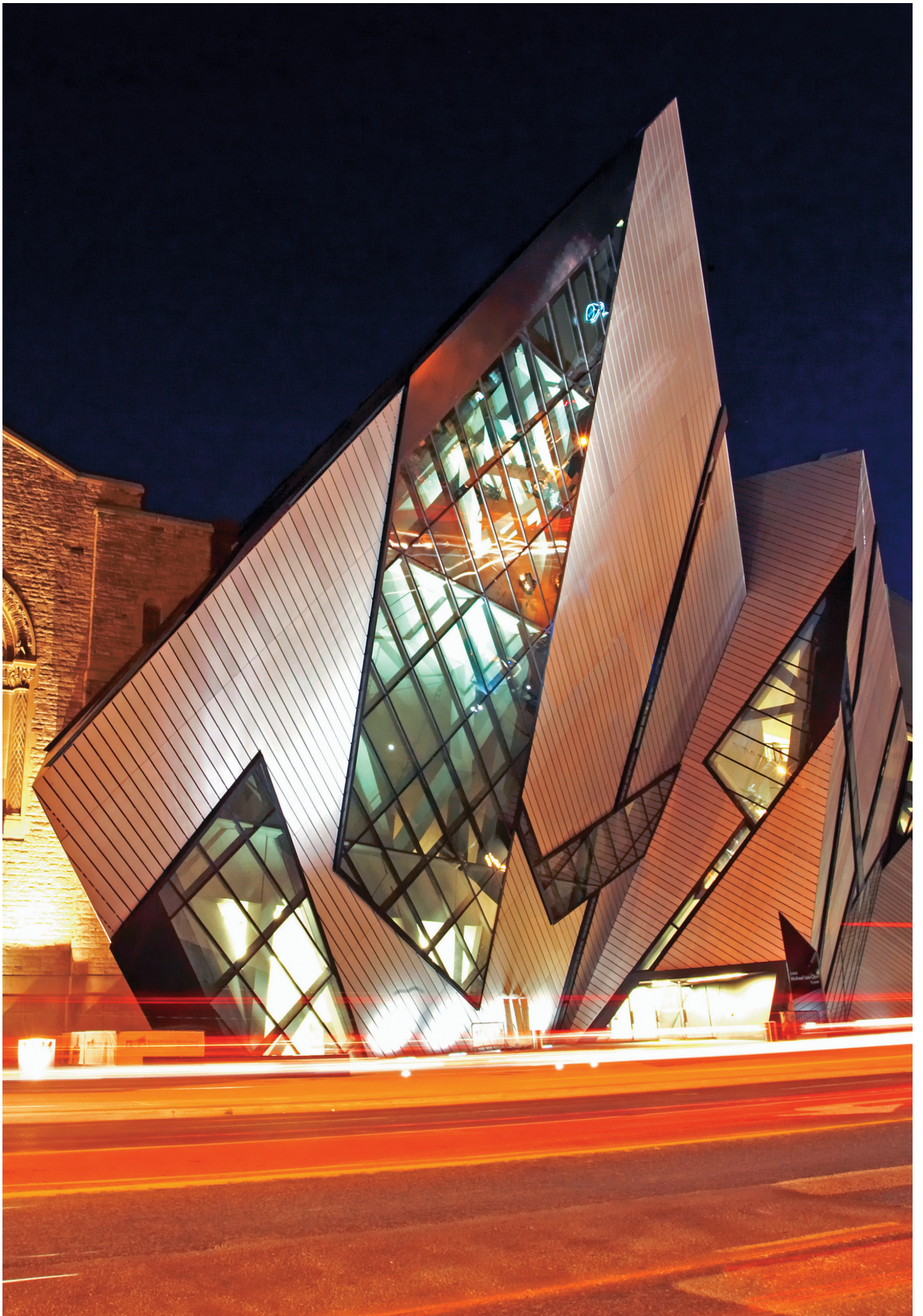

# BRTVLJENJE I LIJEPLJENJE NA FASADAMA I STOLARIJI

**BUILDING TRUST**





# SADRŽAJ

---

**04** OVOJNICA ZGRADE

---

**05** FASADE

---

**06** STRUKTURALNA OSTAKLJENJA (LIJEPLJENJA) I IZO  
STAKLA

---

**08** BRTVLJENJA IZLOŽENA ATMOSFERILIJAMA I  
VATROOTPORNA BRTVLJENJA

---

**10** PARONEPROPUSNOST I UGRADNJA STAKLENIH  
OGRADA PODLIJEVANJEM

---

**12** PANEL FASADE

---

**14** MONTAŽA I UGRADNJA PROZORA

---

**17** SIKA FASADNI SUSTAVI

---

**19** NAŠE PERFORMANSE - VAŠA PREDNOST

---

lijevo:

**Royal Ontario Museum, Toronto**

Extension Michael Lee-Chin Crystal

**Arhitekt** Studio Daniel Libeskind; **Izvođač** Josef Gartner

# OVOJNICA ZGRADE

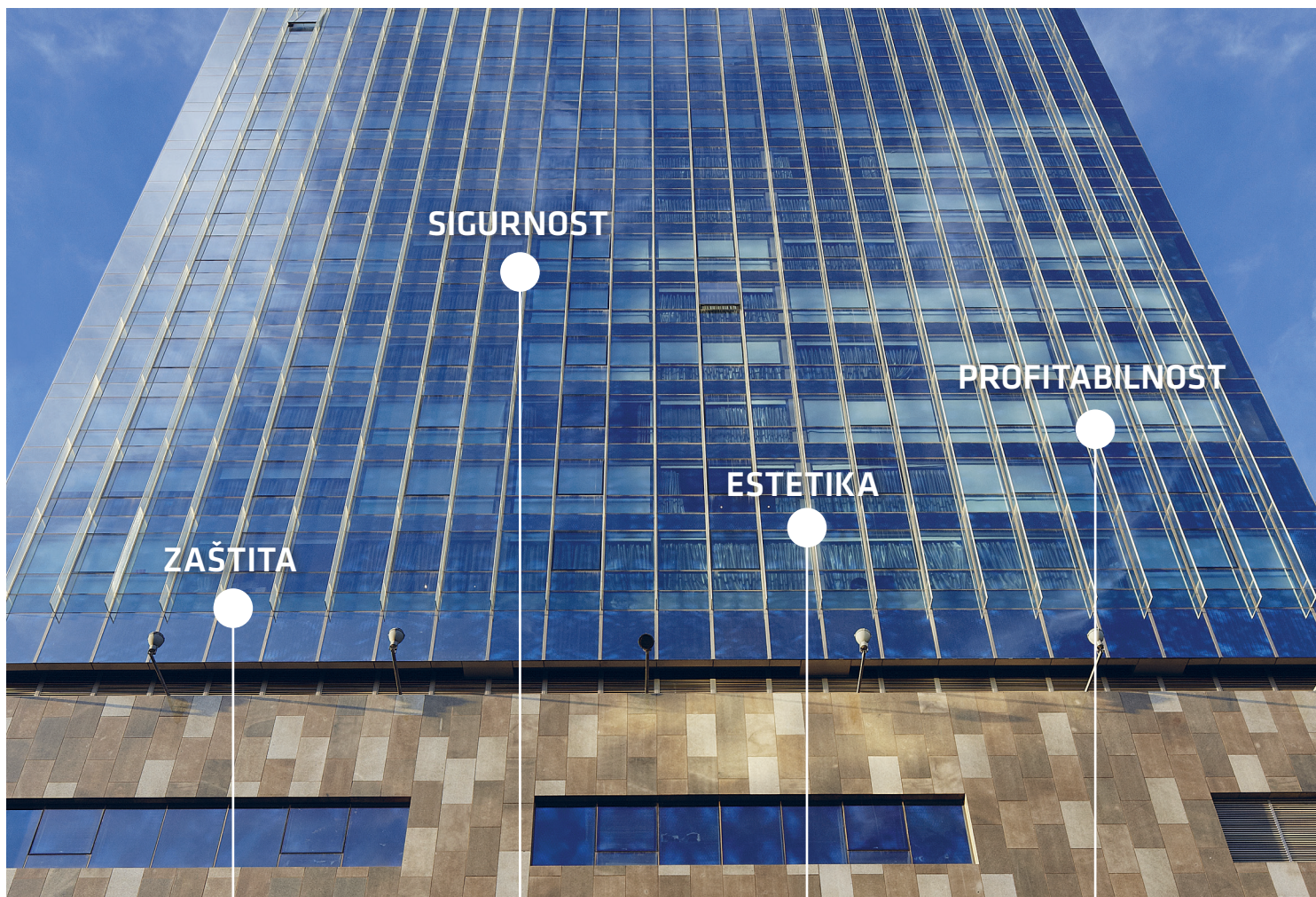

zaštita od topline, hladnoće, vjetra, kiše, vlage, buke

sigurnost od vandalizma, vatrootpornost, otpornost na udarni val eksplozije

estetska sloboda dizajna, izbor materijala, bez zaprljanja

trajnost materijala, ušteda energije, niski troškovi održavanja

## FASADE I PROZORI

Dizajn ovojnice zgrade je glavni dio projektiranja. Fasada ne pruža samo prvi dojam zgrade, već pruža i klimatsku zaštitu, a time i ugođaj u zgradi.

Zahtjevi pri dizajniranju fasada su višestruki i postaju sve zahtjevniji. Standardi za uštedu energije i učinkovitost postaju sve zahtjevniji i snažno će utjecati na budući razvoj.

Izazov je razviti održive sustave i komponente koje će zadovoljiti zahtjeve modernog dizajna, a pri tome osigurati sigurne i ekonomične fasadne i prozorske konstrukcije.

Sika konstantno razvija nove proizvode i sustave za brtvljenje i lijepljenje fasada i prozora u skladu sa zahtjevima i najnovijim tehnološkim saznanjima. Sika ima cilj razvijati svoju tehnologiju za brtvljenje i lijepljenje kako bi se zadovoljili specifični zahtjevi tržišta, uz stalnu suradnju s vodećim arhitektima, projektantima i proizvođačima fasada i prozora.

# FASADE

## STAKLENA FASADA

Staklena fasada je lagana, višefunkcijska ovojnica građevine izrađena od stakla (jednostruke ili višestruke staklene jedinice) u kombinaciji s metalom, kamenom ili kompozitnim materijalima. Vanjski elementi mogu biti učvršćeni za nosivu konstrukciju s pričvršnim elementima ili su zalijepljeni i zabrtvljeni pomoću silikonske mase (strukturnalno lijepljenje stakla). Cijeli sistem se zatim mehanički fiksira na glavnu nosivu konstrukciju. Staklene fasade predstavljaju umjetnička djela visoke tehnologije, posebice kod gradnje visokih zgrada – nebodera.



## VENTILIRANE FASADE

Ventilirane fasade sastoje se od nosive zidne konstrukcije, uglavnom od betona ili čelika, te od vanjskog (ili unutarnjeg) izolacijskog sloja i dekorativne obloge. Zračni prostor između sloja izolacije i vanjske dekoracije služi za prozračivanje fasade. Dekorativni paneli mogu biti načinjeni od različitih materijala kao što su: metal, kompozitni materijali, keramika, drvo, itd. Takvi građevinski elementi omogućuju veliku slobodu i kreativnost u dizajnu prilikom projektiranja.



# STRUKTURALNA OSTAKLJENJA I IZO STAKLA

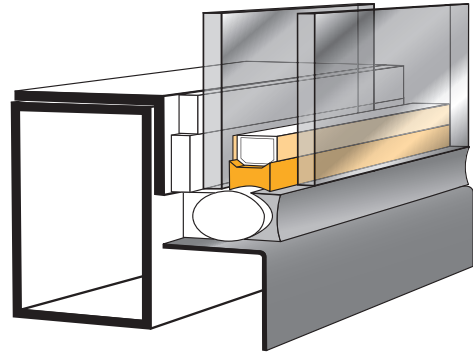
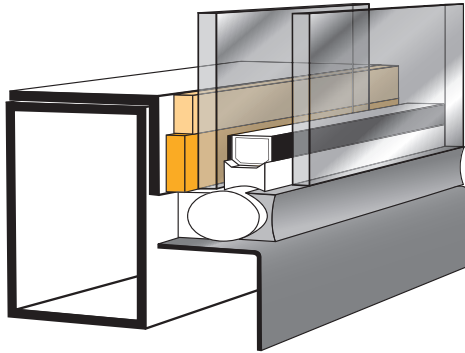

## STRUKTURALNO LIJEPLJENJE OSTAKLJENIH KONSTRUKCIJA

Strukturalne fasade su izložene visokim naprezanjima, jakim vanjskim utjecajima, te moraju izdržati vjetar, snijeg i velika temperaturna rastezanja. Isto tako stalno prenose naprezanja na podlogu, uz istovremenu izdržljivost na atmosferilije kroz duži vremenski period. Visokomodulna Sikasil® SG silikonska ljepljiva / brtvila imaju najbolje karakteristike upravo za takve namjene.

### Preporučeni Sika proizvodi:

**Sikasil® SG-550** – dvokomponentna masa za strukturalno lijepljenje, visoke mehaničke čvrstoće, s projektiranim dinamičkim opterećenjem din 0,20 MPa. Posjeduje ASTM, ETAG odobrenja, CE označeno.

**Sikasil® SG-500** – dvokomponentna masa za strukturalno lijepljenje, dostupna i verzija u kartuši za popravke. Posjeduje ASTM, ETAG odobrenja, CE označeno.

**Sikasil® SG-20** –jednokomponentno strukturalno silikonsko ljepljivo visoke čvrstoće s visokim stupnjem elongacije s projektiranim dinamičkim opterećenjem din 0,17 MPa. Posjeduje ETAG odobrenje, CE označeno.

### PREDNOSTI SUSTAVA

- Čvrsto, ali i fleksibilno učvršćenje staklenih elemenata
- Atraktivnog izgleda bez vidljivih okvira
- Bez zamagljenosti rubova i toplinskog stresa
- Energetski najučinkovitiji fasadni sustav

[www.sika.com/ffi-sg](http://www.sika.com/ffi-sg)

## IZO STAKLA

Kod dvostrukih i trostrukih IZO stakala, vrlo je važno spriječiti prodor vodene pare između stakala, a u slučaju punjenja stakala s plemenitim plinovima, gubici plina moraju biti svedeni na minimum. Sika nudi kompletan asortiman proizvoda za primarno i sekundarno brtvljenje u proizvodnji IZO stakala, sa sposobnošću zadržavanja plina do 30+ godina.

### Preporučeni Sika proizvodi:

**Sikasil® IG-25 HM Plus** – dvokomponentna visokoučinkovita silikonska masa za sekundarno brtvljenje IZO stakla, projektirano dinamičko opterećenje din 0,19 MPa, pogodno za stakla punjena plemenitim plinom. Zadovoljava zahtjeve EN1279-2, EN1279-3 i ETAG, CE označeno.

**Sikasil® IG-25** – dvokomponentna visokoučinkovita silikonska masa za sekundarno brtvljenje. Zadovoljava zahtjeve EN1279-2 i ETAG, CE označeno.

**SikaGlaze® IG-5 PIB** – butilno primarno brtvilo, pogodno za stakla punjena zrakom i plinom. Zadovoljava zahtjeve EN1279-2, EN1279-3.

### PREDNOSTI SUSTAVA

- Kompatibilnost proizvodnje IZO stakala, lijepljenja i brtvljenja (Sika IG, SG i WS proizvodi)
- Sikasil® IG i SikaGlaze® IG-5 PIB dostupni u crnoj i sivoj boji
- Savršena usklađenost boja sive Sikasil® IG i SikaGlaze® IG-5 PIB sa Sikasil® SG, Sikasil® WS i Sika® Spacer Tape HD
- Brtvila za IZO stakla isprobana su i testirana na svim tipovima proizvodnih linija i strojevima

[www.sika.com/ffi-ig](http://www.sika.com/ffi-ig)

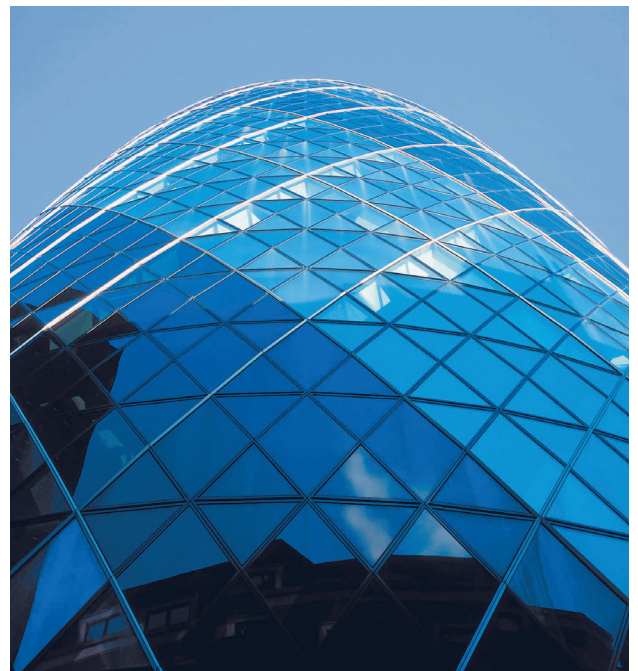

lijevo:  
**Hotel W, Barcelona, 2006.**  
**Arhitekt** Ricardo Bofill; **Izvođač** UTE Facadas

gore desno:  
**Torre Puig, Barcelona, 2013.**  
**Arhitekti** Rafael Moneo, Lucho Marcial; **Izvođači** Permasteelisa Spain.  
Prvi EU projekt sa Sikasil® SG-550

dolje desno:  
**30 St Mary Axe, (Swiss Re), London, 2004.**  
**Arhitekti** Foster & Partners; **Izvođači** Schmidlin AG ECL Contracts Ltd.

# BRTVLJENJA IZLOŽENA ATMOSFERILIJAMA I VATROOTPORNNA BRTVLJENJA

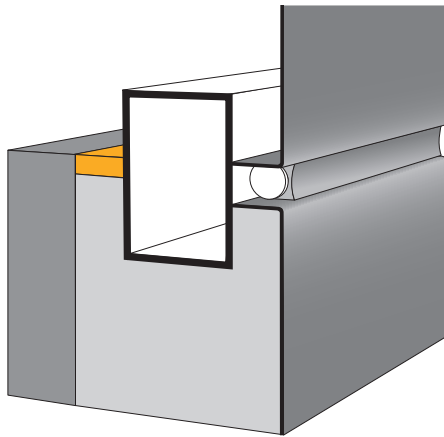

## BRTVLJENJE FASADNIH SUSTAVA

Kvaliteta i vizualni dojam fasade su presudni i ovise o odgovarajućem brtvilu otpornom na atmosferilije. Fasadni sustavi su trajno izloženi naprezanjima uslijed promjena temperature, vlage (u slučaju betona), skupljanju materijala (drvo, beton), buci, vjetru i vibracijama koje mogu utjecati na spojeve i susjedne elemente. Fasade od prirodnog kamena zahtijevaju posebna brtvila koja ne uzrokuju mrlje.

### Preporučeni Sika proizvodi:

#### Sikasil® WS-605 S

Jednokomponentno visokoučinkovito silikonsko brtvilo na neutralnoj bazi, ne ostavlja mrlje na staklenim i metalnim površinama. Zadovoljava EN 15651, ASTM, CE.

#### SikaHyflex® 305 EU

Jednokomponentno silikonsko brtvilo otporno na atmosferilije. Zadovoljava EN 15651, ASTM, CE.

#### Sikasil® WS-355

Jednokomponentno silikonsko brtvilo, ne ostavlja mrlje na prirodnom kamenu. Zadovoljava EN 15651, ASTM, CE označeno.

#### Sikasil® WS-680 SC

Jednokomponentno hibridno brtvilo, pogodno za samočišćenje stakla.

### PREDNOSTI SUSTAVA

- Dostupna brtvila za standarde i specijalne zahtjeve
- Kompatibilno sa Sikasil® IG i Sikasil® SG
- Dostupan veliki izbor boja
- Savršeno usklađivanje boja sa sivom Sikasil® IG, Sikasil® SG, Sika® Spacer Tape i SikaGlaze IG-5 PIB

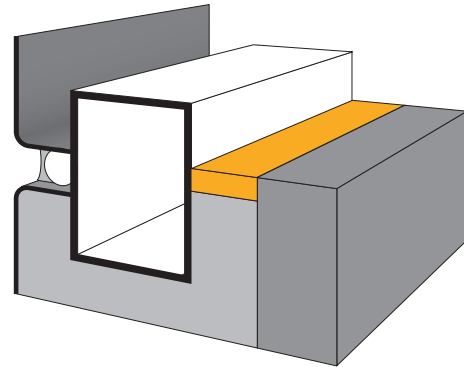

## VATROOTPORNNA BRTVILA

Sika nudi sveobuhvatna rješenja za vatrootpore konstrukcije. Specijalno dizajnirana brtvila i ispune za fuge omogućavaju visoku sigurnost objekta. Sika vatrootporna brtvila, pjene i ispune za fuge u skladu su s najnovijim važećim standardima. Sika rješenja omogućuju slobodu spajanja različitih građevinskih materijala i osiguravaju vatrootpornost uz pridržavanje arhitektonskog dizajna.

### Preporučeni Sika proizvodi:

#### Sikasil®-670 Fire

Vatrootporno brtvilo za upojne i neupojne podloge, na okomitim i vodoravnim spojevima. 4-satna vatrootpornost po EN 1366-4, EN 13501-2

#### Sikacryl®-620 Fire

Vatrootporno brtvilo na akrilnoj osnovi za različite spojeve u interijerima, 4-satna vatrootpornost po normi EN 1366-4 i EN 13501-2.

#### Sika Boom®-400 Fire

Vatrootporna pjena za ispunjavanje različitih šupljina u zidovima gdje se traži vatrootpornost, kao i oko vatrootpornih vrata i prozora. 5-satna vatrootpornost po normi EN 13501-2 i EN 1366-4

### PREDNOSTI SUSTAVA

- Zadovoljava najnovije i najstrože standarde
- Dostupna dokumentacija neovisnih laboratorija

[www.sika.com/ffi-fire](http://www.sika.com/ffi-fire)



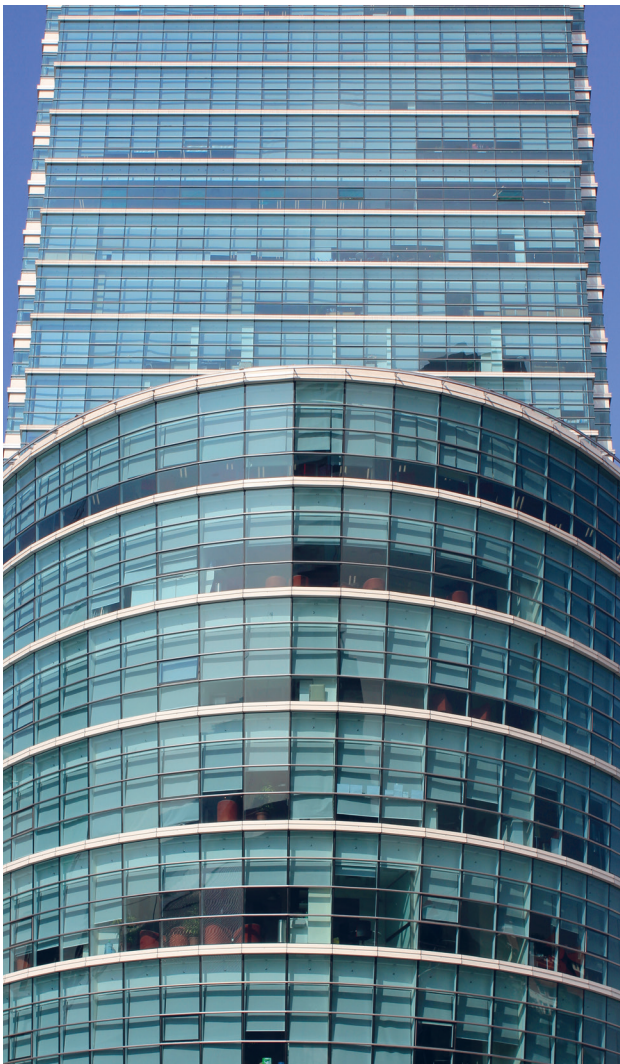

gore lijevo:  
**Axiata Centre (Quill 7), Kuala Lumpur Sentral, 2009.**  
**Arhitekti** Micheal Ong Chartered Architect; **Izvođač** CML Sdn Bhd

gore desno:  
**Pangu Plaza, Beijing, 2008.**  
**Arhitekti** C.Y. Lee & Partners; **Izvođač** Shanghai Huayi

dolje:  
**CNOOC Building, Beijing, 2005.**  
**Arhitekti** Kohn Pedersen Fox Associates PC; **Izvođač** Josef Gartner



# PARONEPROPUSNOST I UGRADNJA STAKLENIH OGRADA ZALIJEVANJEM

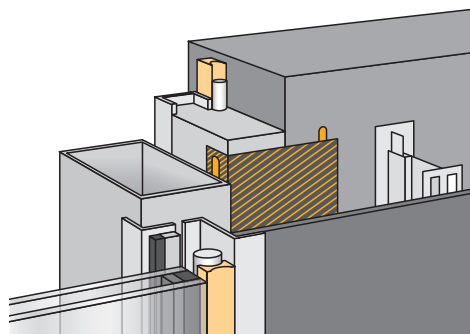

## VODO/PARONEPROPUSNOST

Ovisno o klimatskim uvjetima brtvila (Sikasil® silikon ili Sikaflex® PU) ili SikaMembran® sustavi mogu se koristiti za brtvljenje spojeva oko prozora i fasade. SikaMembran® sustavi su visokokvalitetni s optimiziranom razinom difuzije vode/pare.

### Preporučeni Sika proizvodi

**SikaMembran® Universal, Outdoor Plus, Strong**  
Membrane na bazi EPDM-a za kontroliranu paropropusnost, CE označene.

### SikaBond® TF-Plus N

Jednokomponentno PU ljepilo, kompatibilno sa SikaMembran® membranama.

### PREDNOSTI SUSTAVA

- Sustav kontrolirane paropropusnosti, pogodan za korištenje u gotovo svim klimatskim uvjetima
- Dostupan u debljini 0,6 mm za lakšu primjenu
- Dostupan u debljini 1,2 mm za velika mehanička opterećenja

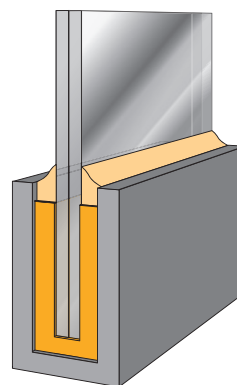

## UGRADNJA STAKLENIH OGRADA ZALIJEVANJEM

U sustavima staklenih ograda i stijena, stakleni paneli ugrađeni u pod moraju biti izolirani od prijenosa naprezanja koje dolazi od konstrukcije. SikaGlaze® GG-735 omogućava da donji rub stakla bude izoliran od podloge, te je time smanjen prijenos vibracija i naprezanja. Završno fugiranje odrađuje se sa Sikasil® WS silikonom koji osigurava otpornost na atmosferilije.

### Preporučeni Sika proizvodi

### SikaGlaze® GG-735

Samonivelirajuća dvokomponentna masa za podlijevanje, kompatibilno s PVB folijom.

### Sikasil® WS-605 S

Jednokomponentna visokoučinkovita silikonska masa za brtvljenje, otporna na atmosferilije, kompatibilna s PVB folijom, ne ostavlja mrlje na staklu i metalnim površinama.

### PREDNOSTI SUSTAVA

- Bez prijenosa vibracija i naprezanja na staklo
- Brza i jednostavna ugradnja
- Kompatibilno i dugotrajno rješenje



gore lijevo:  
**5 Aldermanbury Square, London, 2005.**  
**Arhitekt** Eric Parry Architects; **Izvođač** Lindner-Schmidlin UK

dolje lijevo:  
**Riverbank House, London, 2011.**  
**Arhitekti** David Walker Architects; **Izvođač** Josef Gartner

dolje desno:  
**ADIA, Abu Dhabi, 2004.**  
**Arhitekti** Kohn Pederson Fox Associates **Izvođač** Schmidlin AG (CH)



# VENTILIRANE FASADE

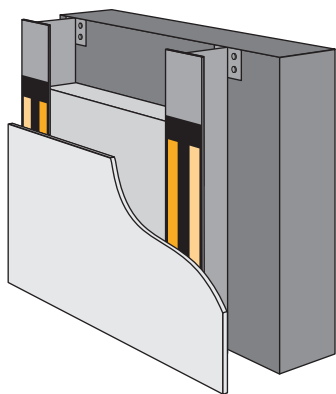

## LIJEPLJENJE PANELA

SikaTack® Panel sustav sastoji se od montažne trake, ljepila i predpremaza. Sustav se može koristiti izravno na objektu ili u proizvodnji. Obje tehnologije pružaju vrhunsku slobodu dizajna.

---

### Preporučeni Sika proizvodi

#### SikaTack® Panel Ljepilo

Jednokomponentno PU ljepilo, visoke čvrstoće i pogodno za teške fasadne.

#### SikaTack® Panel Montažna traka

Obostrano ljepljiva montažna traka za trenutno fiksiranje fasadnih ploča na potkonstrukciju.

### PREDNOSTI SUSTAVA

- Brza i ekonomična montaža
- Ujednačeno naprezanje po cijelom panelu
- Otporno na atmosferilije i starenje
- Kompenzira vibracije i gibanje sustava
- Pruža kreativnost pri dizajniranju fasadnih sustava

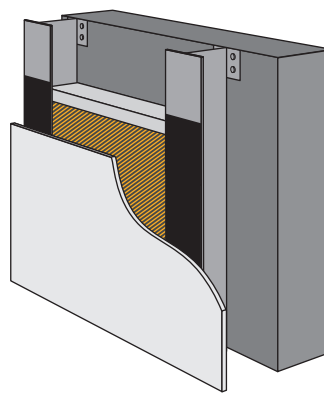

## ZVUČNA IZOLACIJA

SikaDamp® i SikaGard® su učinkoviti lako primjenjivi sustavi za smanjenje buke i vibracija, kao i udara od strane npr. kapljice kiše na metalnim i kompozitnim panelima.

---

### Preporučeni Sika proizvodi

#### SikaDamp®-620

Elastomerne trake s aluminijskom zaštitom.

#### SikaGard®-6682

Jednokomponentna akrilna disperzija s odličnim svojstvima prigušenja zvuka, aplikacija prskanjem ili lopaticom.

### PREDNOSTI SUSTAVA

- Učinkovita akustična izolacija u širokom rasponu temperatura (-10°C do +60°C)
- Lako se reže iz role na komade po mjeri i lijepi na fasadne panele (SikaDamp)
- Lako i brzo prekrivanje većih površina prskanjem (SikaGard)

## LIJEPLJENJE PANELA

SikaForce® ljepila za proizvodnju sendvič panela uspješno spajaju različite vanjske obloge na termo izolaciju i izradu panela.

Za više informacija o SikaForce® sustavima, kontaktirajte nas.

desno:  
**Lifelong Learning Centre Barking, UK**  
Arhitekt Allford Hall Monaghan Morris; Izvođač Cladding UK

gore lijevo:  
**Office Building Zurich, 2012.**  
Izvođač Shenyang YuanDa

dolje lijevo:  
**Sony Ericsson UK HQ, Coventry**  
Izvođač ECL Contracts Ltd.



# MONTAŽA I UGRADNJA PROZORA

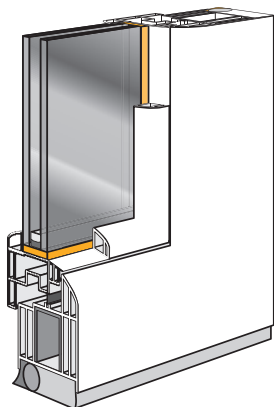

## STRUKTURALNO LIJEPLJENJE PROZORA

Lijepljenje prozora je inovativna tehnologija gdje se staklo izravno lijepi na okvir prozorskog krila. Staklo ukrućuje okvir krila i omogućuje smanjenje težine i dimenzije samog profila. Opterećenje je jednakomjerno raspoređeno po cijelom okviru. Nema koncentriranih opterećenja između stakla i okvira kao kod standardnih profila na mjestima gdje su podloške. Time se značajno smanjuje rizik od loma stakla.

### Preporučeni Sika proizvodi

#### Sikasil® WT-485

Dvokomponentno silikonsko ljepilo, UV otporno, brzo otvrdnjavajuće, za automatiziranu proizvodnju.

#### Sikasil® WT-480

Dvokomponentno silikonsko ljepilo, visokog modula, duže otvoreno vrijeme.

#### Sikasil® WT-470

Dvokomponentno silikonsko ljepilo, jako elastično, srednje brzo vrijeme otvrdnjavanja.

#### Sikasil® WT-40

Jednokomponentno silikonsko ljepilo, jednostavna ugradnja u radionici ili na terenu.

#### SikaFast®-5000 series

Dvokomponentno akrilno ljepilo, ekstremno visokog modula, ekstremno brzo otvrdnjava.

#### Sika® Glazing Tape Prefix

Akrilna montažna traka, za trenutno fiksiranje stakla.

## PREDNOSTI SUSTAVA

- Poboljšana toplinska izolacija
- Podnosi jača opterećenja vjetra
- Smanjuje troškove proizvodnje
- Smanjuje troškove servisa
- Do 90% niža stopa reklamacija

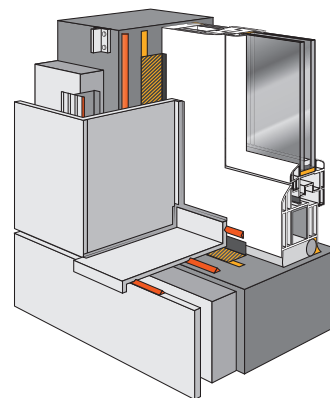

## UGRADNJA PROZORA

Za učinkovitost visoko kvalitetnih prozora, potrebno ih je ugraditi po najnovijim standardima radi postizanja energetske učinkovitosti, kao npr. RAL smjernice za ugradnju u Njemačkoj. Sika nudi cijelu liniju odgovarajućih proizvoda.

### Preporučeni Sika proizvodi

#### SikaMembran® Window Outside; Window Inside

Paropropusne i vodonepropusne membrane, fleksibilne, membrane koje „dišu“, a ujedno ne propuštaju zrak i kišu, obostrano presvučene s flisom za bolju prionjivost žbuke.

#### Sika® ExpansionTape-100; Sika® ExpansionTape-600

Ekspandirajuće trake za zvučnu i toplinsku izolaciju između okvira prozora i konstrukcije, visoke početne čvrstoće ljepila za brzu i jednostavnu ugradnju, ExpansionTape-600 CE označena, (ETA-07/0072).

#### Sika® WindowTape One

Specijalna multifunkcionalna traka za ugradnju prozora koja se posebno preporuča za pasivne građevine, ispunjava najviše zahtjeve što se tiče očuvanja energije (EnEV i RAL).



lijevo:

**Leutschentower, Zurich, Switzerland, 2011.**

**Arhitekt** Bétrix Consolascio; Architekten AG, Zurich

**Proizvođač prozora** Baumgartner AG

**Tip prozora** drvo/aluminij, lijepljeno sa SikaFast®-5201 NT

gore desno:

**D4 Center Z5, Root, Switzerland, 2011.**

**Arhitekt** Scheitlin-Syfrig Architekten, Lucerne

**Proizvođač prozora** Iahunkeler AG

**Tip prozora** drvo/aluminij, lijepljeno sa Sikasil® WT-40

dolje desno:

**Samostojeća obiteljska kuća Swabian Alps, Germany**

**Proizvođač prozora** Walch

**Tip prozora** drvo s upuštenim IZO staklom zalijepljenim sa Sikasil® WT-470





# SIKA FASADNI SUSTAVI

## TEHNOLOGIJE LIJEPLJENJA

### Strukturalno lijepljenje stakla i brtvljenje IZO stakla

Sikasil® SG i Sikasil® IG: visokomodulna silikonska tehnologija za UV otporno lijepljenje stakala i brtvljenje IZO stakala.

### Lijepljenje ventilirane fasade

SikaTack® Panel System – PU ljepljiva visoke čvrstoće za neprozirne fasade bez prijenosa naprezanja.

### Proizvodnja panela

SikaForce®: PU ljepljiva za proizvodnju sendvič panela.

### Ojačanja (ukrute) panela

SikaBond®, SikaFast®, SikaPower®, Sikasil® SG: proizvodi različitih tehnologija lijepljenja za učinkovito ojačanje fasadnih ploča i obloga.

### Strukturalno lijepljenje prozora

Sikasil® WT, SikaFast®, Sikaflex®: posebno razvijeni proizvodi za direktno lijepljenje IZO stakla na okvir prozora načinjenog od bilo koje vrste materijala.

## TEHNOLOGIJE BRTVLJENJA

### Brtvljenje izloženo vremenskim utjecajima

Sikasil® WS: visokoučinkovita niskomodulna silikonska masa za brtvljenje, odlično prianja na staklo, metale, prirodni kamen i plastiku.

Sikaflex®: visoko kvalitetna PU i PU hibridna brtvila za radne i funkcionalne spojeve, naročito na poroznim materijalima.

### Membrane

SikaMembran® sustavi: elastične visoko kvalitetne membrane za paropropusne spojeve koji zadovoljavaju najviše standardne u pogledu fizikalnih svojstava u građevinarstvu.

## DODATNE TEHNOLOGIJE

### Podlijevanje staklenih ograda

SikaGlaze® GG: samonivelirajuća masa za zalijevanje staklenih stijena i ograda.

### Zvučna izolacija

SikaDamp®: butilna traka obložena aluminijskom folijom za smanjenje prijenosa buke

SikaGard®: masa za špricanje za smanjenje prijenosa buke.

### Sidrenje

Sika® AnchorFix®: brzo ljepljivo visokih performansi za lijepljenje ankera.



gore:  
California Academy of Science, Exhibition and Research Center, San Francisco, 2008.  
Arhitekti Renzo Piano Building Workshop; Izvođač Josef Gartner

lijevo:  
Cloud Nine Plaza, Shanghai, 2006.  
Arhitekti Arquitectonica, USA; Izvođač Shanghai Meite

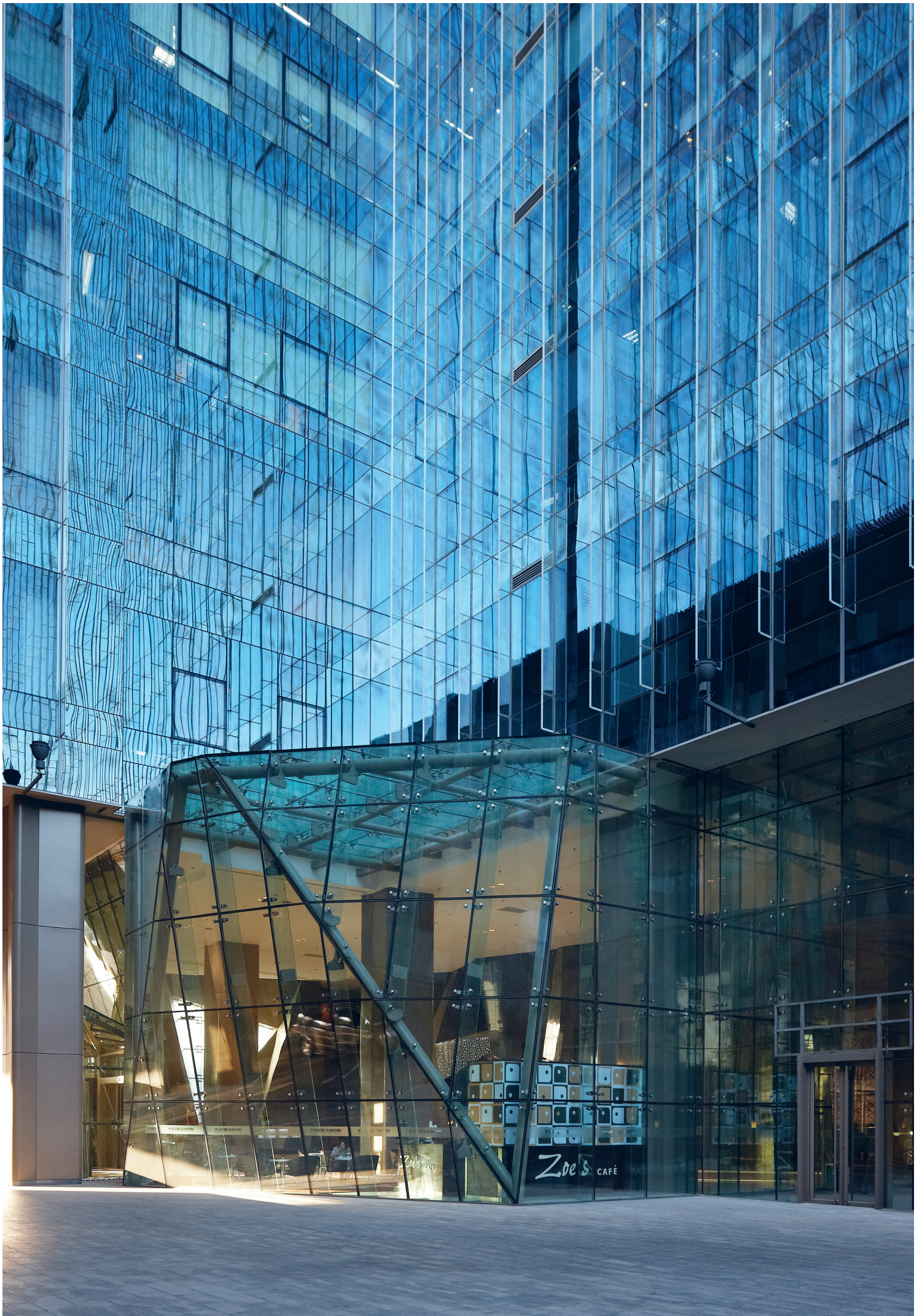

# NAŠE PERFORMANSE – VAŠA PREDNOST

## PERFORMANSE

## PREDNOSTI

Savjetovanje pri gradnji

- Pregled i savjetovanje oko fasada i prozorskih sustava s obzirom na prikladnost lijepljenja
- Savjeti za poboljšavanje sustava npr. izbor materijala i dimenzioniranje

Funkcionalno ispitivanje

- Podrška s prototipovima
- Test funkcionalnosti / ispitivanje cjelokupnog sustava kompatibilnosti, adhezije i funkcije

Tehnologija primjene

- Aktivno savjetovanje, uključujući odabir ispravne tehnologije
- Pomoć u sustavu kod projektiranja / tehnologije lijepljenja
- Podrška pri ugradnji

Edukacija izvođača

- Priprema operativnih priručnika za lijepljenje u skladu s ISO sustavom
- Obuka izvođača na licu mjesta i u pogonima

Vanjska odobrenja

- Najbolja praktična priprema uzoraka



## NAŠE TEMELJNE KOMPETENCIJE – OD DIZAJNA DO PROCESA

Sika razvija rješenja za lijepljenje i brtvljenje u suradnji sa svojim kupcima na području fasada i prozora. Za Sika-u to znači da se ne razvijaju samo najbolja tehnološka rješenja kako bi se ispunili tehnički i komercijalni zahtjevi kupaca, nego i osiguranje odgovarajućih izvedbi u cijelom dizajnu, prototipu, odobrenju i u svim fazama proizvodnje. Stručnjaci u Sika-i za istraživanje i razvoj, tehničkoj službi i službi specijaliziranoj za tehnološke procese, osmišljavaju jedinstvena rješenja orijentirana na klijenta.



## DIZAJN I SISTEM INŽENJERING

Primjena ljepila i brtvila, kao i ostalih inovativnih metoda u građevinarstvu i industriji je u sve većem zamahu, no to ujedno zahtijeva i odgovarajuću podršku, kako kod projektiranja, tako i kod same primjene. U Sika FFI ispitnom centru, u svrhu postizanja željenih rezultata, a u suradnji s našim kupcima, razvijaju se najprikladnija rješenja. U konačnici, to znači smanjenje proizvodnih troškova, veću pouzdanost proizvoda, poboljšanje estetskih zahtjeva, uz ujedno veću efikasnost u proizvodnji.



## TEHNIČKA PODRŠKA

Sika stručni tehnički centri nalaze se širom svijeta, te su posvećeni odabiru najboljih rješenja, provjeru i primjenu Sika materijala. Time što se nalaze u neposrednoj blizini naših kupaca, Sika tehnička podrška pruža brze i pouzdane testove temeljene na međunarodnim ili lokalnim standardima čime se osigurava optimalna razina razumijevanja i komunikacije na lokalnom jeziku što je ključno tijekom izrade tehničkog procesa primjene u svrhu postizanja najboljih mogućih rezultata.

# GLOBALNA TVRTKA - LOKALNI PARTNER



## TKO SMO:

Sika je globalno aktivna tvrtka sa sjedištem u Švicarskoj, koja se bavi proizvodnjom i distribucijom specijalnih kemijskih proizvoda. Vodeća smo kompanija na području tehnologija za brtvljenje, lijepljenje, izolaciju, ojačanja i zaštite nosivih konstrukcija u građevinarstvu (izgradnja zgrada i infrastrukturnih objekata), te u industriji (proizvodnja vozila, plovila, industrijskih komponenti i različite opreme). Sika proizvodna linija sastoji se od visokokvalitetnih dodataka za betone, specijalnih mortova, brtvila i ljepila, sredstava za izolaciju i ojačanja, sustava za konstrukcijska ojačanja, industrijskih podova i hidroizolacijskih membrana. Našim partnerima dostupni smo preko podružnica u više od 97 zemalja diljem svijeta s ukupnim brojem od preko 17.000 zaposlenika.



**Sika Croatia d.o.o.**  
Puškarićeva 77a  
10250 Lučko-Zagreb  
Hrvatska

**Kontakt**  
Tel +385 1 6594 240  
Fax +385 1 6594 241  
[www.sika-croatia.hr](http://www.sika-croatia.hr)

**BUILDING TRUST**

